

# Haier

NAVODILA ZA UPORABO



AS25TADHRA-CLC  
AS35TADHRA-CLC  
AS50TDDHRA-CLC  
AS68TEDHRA-CLC  
AS25TAEHRA-THC  
AS35TAEHRA-THC  
AS50TDDHRA-THC  
AS68TEDHRA-THC  
AS25THMHRA-C  
AS35TAMHRA-C  
AS50TDMHRA-C  
AS68TEMHRA-C  
AS25TADHRA-THC  
AS35TADHRA-THC

Prosimo, da pred uporabo klimatske naprave preberete ta navodila za uporabo. Navodila za uporabo shranite za nadaljnjo uporabo.



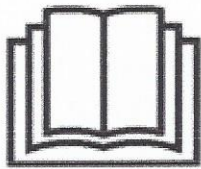

**Pred uporabo naprave natančno preberite varnostna opozorila v teh navodilih.**



**Ta naprava je napolnjena z R32**

Hranite ta navodila, kjer jih lahko uporabnik zlahka najde.

## **OPOZORILO:**

- Za pospešitev postopka oddaljevanja ali čiščenja ne uporabljajte nobenih sredstev, razen tistih, ki jih priporoča proizvajalec.
- Napravo je treba shraniti v prostoru brez neprekinjenega delovanja vira vžiga (npr. odprtega ognja, vključene plinske naprave ali električnega grelnika).
- Ne preluknjajte ali sežigajte.
- Zavedajte se, da hladilne tekočine ne smejo imeti vonja.
- Naprava mora biti nameščena, operirana in shranjena v prostoru s površino večjo od 1,2 m<sup>2</sup>.
- Če je napajalni kabel poškodovan, ga mora zamenjati proizvajalec, serviser ali druga usposobljena oseba, da bi se izognili nevarnosti.
- To napravo lahko uporabljajo otroci, stari 8 let in starejši, in osebe z zmanjšanimi fizičnimi, čutnimi ali duševnimi sposobnostmi ali pomanjkanjem izkušenj in znanja, če so pod nadzorom ali so dobili navodila za varno uporabo naprave in razumejo obstoječe nevarnosti. Otroci se ne smejo igrati z napravo. Otroci ne smejo brez nadzora izvajati čiščenja in vzdrževanja.
- Način ožičenja mora biti v skladu z lokalnimi standardi ožičenja.
- Priključna žica tipa H07RN-F.
- Vsi kabli morajo imeti Evropski certifikat o pristnosti. Med instalacijo, pri prekinitvi priključnih kablov, ozemljitvena žica mora biti zadnja prekinjena.
- Tokovno stikalo na klimatski napravi bi moralo biti večpolno stikalo; razmik med obema kontaktoma ne sme biti manjši od 3 mm. Takšna sredstva za odklop morajo biti vsebovana v ožičenju.
- Prepričajte se, da se namestitev izvaja v skladu z lokalnimi predpisi o ožičenju s strani strokovnih oseb.
- Preverite, ali je ozemljitev učinkovita in zanesljiva.
- Stikalo ozemljitvenega priključka in tokovno stikalo morata biti nameščena.
- Med montažo, premikanjem ali popravilanjem ne uporabljajte hladilnih sredstev, ki niso navedena na zunanji enoti (R32). Uporaba drugih hladilnih sredstev lahko povzroči težave ali škodo na napravi in poškodbe.

# Deli in funkcije

## Notranja enota

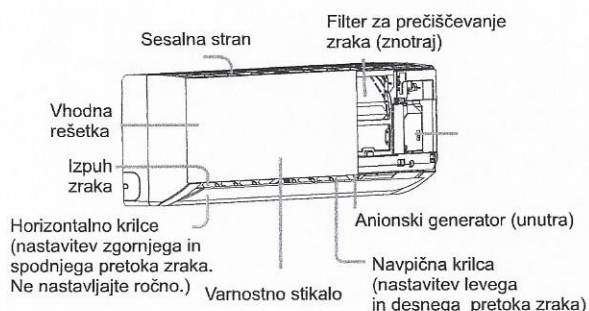

## Zaslon

1. Sprejemnik daljinskega signala (ob sprejemu oddaljenega signala se sliši piskav zvok)
2. Indikator napajanja (sveti, ko je enota vklopljena)
3. Indikator timer načina delovanja (sveti ko je izbrana operacija Timer)
4. Indikator načina delovanja (sveti ob zagonu kompresorja)
5. WI-FI

## Zaslon

1. Sprejemnik signala na daljavo
2. Prikaz temperature v prostoru  
Ko sprejema signal daljinskega upravljalnika, prikaže nastavljeno temperaturo.
3. Indikator načina delovanja (osvetljen med delovanjem kompresorja)
4. Kontrolna lučka WIFI.

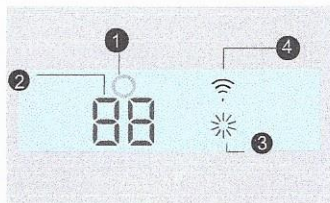

## Zunanja enota

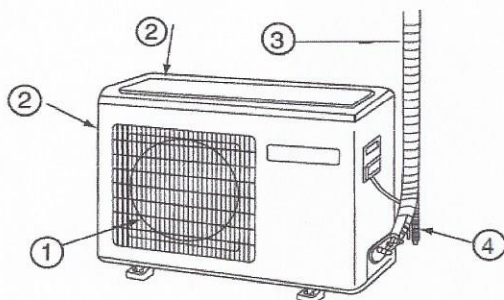

1. ODPRTINA ZA ODTOK ZRAKA
2. ODPRTINA ZA DOTOK ZRAKA
3. PRIKLJUČNA CEV IN ELEKTRIČNE NAPELJAVE
4. ODVODNA CEV

## Daljinski upravljalnik

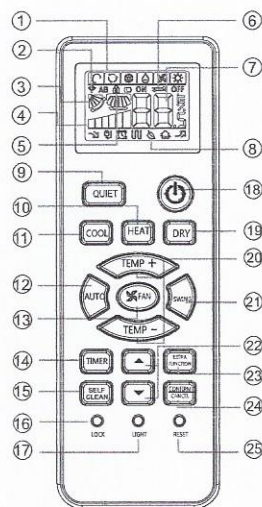

### 8. Zaslon z dodatnimi funkcijami

Način delovanja	QUIET	SLEEP	Dodatno električno ogrevanje	HEALTH	TURBO
Daljinski upravljalnik					

9. Tipka QUIET
10. Tipka HEAT
11. Tipka COOL
12. Tipka AUTO
13. Tipka FAN SPEED
14. Tipka TIMER
15. Tipka SELF-CLEAN
16. Tipka LOCK - Uporablja se za zaklepanje tipk in LCD zaslona
17. Tipka LIGHT - Nadzoruje osvetlitev in izklop notranjega LED zaslona z indikatorji
18. Tipka POWER ON/ OFF
19. Tipka DRY
20. Tipka TEMP
21. Tipka SWING
22. Tipka HOUR
23. Tipka EXTRA FUNCTION - Funkcija: spanje -> Zdravje - Zdrava pozicija pretoka zraka 1 -> Zdrava pozicija pretoka zraka 2 -> Moč -> izpuh zraka -> Izbira A ali B
24. Tipka CANCEL / CONFIRM - Funkcija: nastavitev in preklic časovnika i druge dodatne funkcije
25. Tipka RESET Če daljinski upravljalnik ne deluje normalno, vzemite koničasti predmet in z njim pritisnite tipko za ponastavitev upravljalnika.

### 1. Zaslon načina delovanja

Način delovanja	AUTO	COOL	DRY	FAN	HEAT
Daljinski upravljalnik					

2. Zaslon pošiljanja signala
3. Zaslon SWING
4. Zaslon FAN SPEED



5. Zaslon LOCK
6. Zaslon TIMER OFF / Zaslon TIMER ON
7. Zaslon TEMP
8. Funkcija zdravlja ni na voljo za nekatere enote

## Vstavljanje baterij

1. Odstranite pokrov baterije;
2. Vstavite baterije, kot je prikazano na sliki. 2 R-03 baterije, ključ za ponastavitev (cilinder);
3. Postavite baterije v pravi položaj v skladu z "+" / "-";
4. Vstavite baterije in nato ponovno položite pokrov.

### Opomba:

- Razdalja med oddajnikom signala in sprejemnim oknom mora biti manjša od 7 m in vmes ne sme biti ovir.
- Če so v sobi nastavljeni fluorescenčne luči ali brezžični telefon, bo to morda motilo sprejemnik pri sprejemanju signalov. V tem primeru bi morala biti razdalja od notranje enote krajša.
- Nejasni indikatorji na zaslonu med delovanjem kažejo, da baterijam zmanjkuje energije. Prosimo, zamenjajte baterije.
- Če daljinski upravljalnik med uporabo ne deluje pravilno, prosimo odstranite baterije in počakajte nekaj minut, nato pa jih vrnite v daljinski upravljalnik.

### Nasvet:

- Odstranite baterije, če dlje časa ne boste uporabljali daljinskega upravljalnika.
- Če se po odstranitvi baterij prikažejo kateri koli indikatorji, samo pritisnite tipko reset.

# Način delovanja

## Daljinski upravljalnik

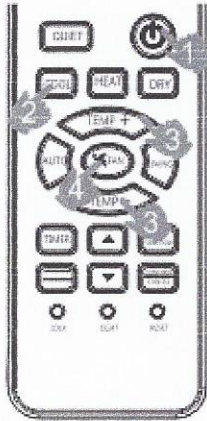

### 1. Zagon enote

Pritisnite ON / OFF na daljinskem upravljalniku in bo enota zasvetila.

### 2. Izberite način delovanja:

Tipka COOL: hlajenje, tipka HEAT: ogrevanje, tipka DRY razvlaževanje

### 3. Izbera temperature

Pritisnite tipko TEMP + / TEMP - Vsakič, ko pritisnete tipko, se temperatura dvigne za 1 ° C, in če jo držite dlje časa, se bo hitreje povečevala. TEMP - Vsakič, ko pritisnete tipko, se temperatura zniža za 1 ° C in če jo držite dlje časa, se bo hitreje zmanjševala.

### 4. Izbera hitrosti ventilatorja

Pritisnite tipko FAN. Vsakič, ko pritisnete, se bo hitrost ventilatorja spremenila na naslednji način:

Daljinski upravljalnik:



Klimatska naprava deluje s prikazano hitrostjo ventilatorja. Ko je FAN nastavljen na AUTO, bo klimatska naprava samodejno nastavila hitrost ventilatorja na sobno temperaturo.

Način delovanja	Daljinski upravljalnik	Opomba
AUTO		V samodejnem načinu delovanja bo klimatska naprava samodejno izbrala cool ali heat način delovanja glede na sobno temperaturo. Ko je FAN nastavljen na AUTO, bo klimatska naprava samodejno nastavila hitrost ventilatorja glede na sobno temperaturo.
COOL		COOL Enote, ki imajo samo funkcijo hlajenja, nimajo zaslonov in funkcij, povezanih z ogrevanjem.
DRY		V načinu delovanja DRY, ko sobna temperatura prostora postane nižja od nastavitve temperature +2 C stopinj, bo enota izmenično delovala s hitrostjo LOW, ne glede na nastavitve FAN-a.
HEAT		V HEAT načinu delovanja, bo topli zrak pihal po kratkem časovnem obdobju zaradi funkcije za preprečevanje hladnega prepaha. Ko je FAN nastavljen na AUTO, bo klimatska naprava samodejno nastavila hitrost ventilatorja glede na sobno temperaturo.
FAN		FAN V FAN načinu delovanja, enota ne bo delovala v COOL ali HEAT načinu delovanja, temveč le v FAN načinu delovanja. AUTO ni na voljo v FAN načinu delovanja, temperaturne nastavitve pa so onemogočene. V FAN načinu delovanja, nočno delovanje ni mogoče.

## Zasilno delovanje in preskusni način delovanja

### Zasilno delovanje:

- Uporabite ta način samo, če je daljinski upravljalnik pokvarjen ali izgubljen. Ko je zasilna funkcija vklopljena, lahko klimatska naprava nekaj časa deluje samodejno.
- Ko pritisnete stikalo za zasilno delovanje, se enkrat zasliši zvok »Pi«, kar pomeni, da je vklopljen ta način delovanja.
- Ko je stikalo za napajanje prvič vklopljeno in ko se začne zasilno delovanje, bo enota samodejno začela delovati v enem od naslednjih načinov:

Sobna temperatura	Označena temperatura	Način delovanja TIMER	Hitrost ventilatorja	Način delovanja
Približno 23°C	26°C	Br.	AUTO	COOL
Pod 23°C	23°C	Br.	AUTO	HEAT

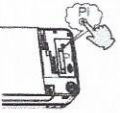

- Ni mogoče spremeniti temperaturnih nastavitev in hitrosti ventilatorja. Prav tako ni mogoče delovati v timer načinu delovanja in DRY načinu delovanja.

### Testni način delovanja:

- Stikalo preskusnega načina je isto kot stikalo za zasilni način.
- To stikalo uporabite v preskusnem načinu, kadar je sobna temperatura nižja od 160 C. Ne uporabljajte ga med običajnim načinom delovanja. Stikalo preskusnega načina držite pritisnjeno več kot 5 sekund. Ko dvakrat zaslišite zvok »Pi«, odstranite prst s stikala. Način delovanja hlajenja se začne s pretokom zraka »Hi«
- V tem načinu delovanja bo motor ventilatorja notranje enote deloval z veliko hitrostjo.

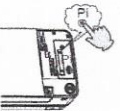

### 1. Vertikalna krilca

- Pos.1
- Pos.2
- Pos.3
- Pos.4
- Pos.5

Daljinski upravljalnik  
COOL/DRY/AUTO (Začetno stanje)

HEAT (Začetno stanje)



- Pritisnite tipko . Spremeni se glede na naslednje: Poz.4 Ponovno pritisnite tipko . Vertikalno krilce se bo ustavilo v trenutnem položaju, funkcija SWING bo preklicana
- Pritisnite tipko da izberete Poz.2 in Poz.3
- Nastavitve levega in desnega pretoka zraka (ročno) Premaknite navpično krilce z ročajem na klimatski napravi, da nastavite levo ali desno smer, kot je prikazano na sliki
- Pri ročni namestitvi krilca izključite enoto.
- Ko je vlažnost visoka, kondenzacija se lahko pojavi na levi strani ali na izpušni strani, če so vsa navpična vertikalna krilca postavljena desno. Priporočljivo je, da horizontalnega krilca ne pustite v spodnjem položaju dlje časa, če je izbran COOL ali DRY način delovanja, saj lahko nastane kondenzacija.

### Opomba:

Po ponovnem vklopu po izklopu z daljinskim upravljalnikom, si bo daljinski upravljalnik samodejno zapomnil zadnje nastavljeni SWING položaj.

# Način delovanja

## Daljinski upravljalnik

### Nočni način delovanja - SLEEP

Pritisnite tipko  za dostop do dodatnih možnosti.

Ko je na krožnem zaslonu izbrano bo zasvetilo.

Nato pritisnite  za dostop do nočnega načina delovanja.

#### Način delovanja:

##### 1. V COOL, DRY načinu delovanja

1 uro po zagonu načina SLEEP se bo temperatura dvignila za 1 ° C višje od nastavljene. Po dodatni 1 uri se bo temperatura ponovno dvignila za 1 ° C. Enota bo delovala še dodatnih 6 ur in se nato izklopila. Temperatura bo višja od nastavljene temperature, tako da temperatura prostora med spanjem ne bo previsoka. SLEEP način delovanja se začne SLEEP način delovanja se ustavi

##### 2. V HEAT načinu delovanja

1 ura po zagonu SLEEP načina delovanja se temperatura zniža za 2 ° C od nastavljene temperature. Po nadaljni uri se bo temperatura znižala za dodatnih 2 ° C. Po nadaljnjih treh urah se bo temperatura dvignila za 1 ° C. Enota bo delovala še tri ure in se nato izklopila. Temperatura bo nižja od nastavljene temperature, tako da temperatura prostora med spanjem ne bo previsoka. Nastavitve temperature Enota se izklopi

##### 3. V AUTO načinu delovanja

Enota deluje v ustreznem SLEEP načinu, prilagojenem samodejno izbranemu načinu delovanja.

##### 4. V FAN načinu delovanja

Ni SLEEP funkcije.

##### 5. Nastavite spremembo hitrosti pretoka zraka med spanjem

Če je pretok zraka visok ali srednji pred nastavitvijo nočnega delovanja, nastavite zmanjšanje hitrosti pretoka zraka med spanjem. Če je pretok zraka nizek, ni sprememb.

#### Opomba



Ko je nastavljena funkcija TIMER, nočnega načina ni mogoče nastaviti. Če je nastavljen nočni način delovanja, če uporabnik ponastavi funkcijo TIMER, nočni način delovanja bo preklican; naprava bo začasno ustavljena

## Daljinski upravljalnik

### POWER/QUIET način delovanja

(1) POWER način delovanja

kadar potrebujete hitro ogrevanje ali hlajenje, lahko uporabite to funkcijo.

Pritisnite tipko  za dostop do dodatnih opcij. Ko je na krožnem zaslonu izbrano  bo zasvetilo. Nato pritisnite  za dostop do funkcije POWER. Ko želite preklicati funkcijo, prosimo ponovno izberite dodatne opcije in prekličite funkcijo POWER.

(2) QUIET način delovanja

To funkcijo lahko uporabite, kadar potrebujete tišino za počitek ali branje.



Pritisnite tipko QUIET in daljinski upravljalnik bo prikazal ter bo vklopil funkcijo QUIET. Ponovno pritisnite tipko QUIET in funkcija QUET bo preklicana.

#### Opomba:

Med načinom delovanja POWER, v načinu HEAT ali COOL načinu delovanja, bo v sobi nehomogena porazdelitev temperature. Dolgo obdobje v QUIET načinu delovanja bo povzročilo nastanek zraka, ki ni prehladen niti pretopel.

### Zdrav način delovanja - HEALTH

(Ta funkcija ni na voljo pri nekaterih modelih)

Pritisnite tipko  da bi vključili dodatne opcije. Ko je na krožnem zaslonu izbrano  bo zasvetilo. Nato pritisnite  in dostopajte do funkcij za zdravje.

Anionski generator v klimatski napravi lahko proizvede veliko anionov in učinkovito uravnoteži kakovost položaja in števila anionov v zraku, poleg tega pa ubije bakterije in pospeši kopičenje prahu v prostoru ter po zaključku očisti zrak v prostoru.

# Način delovanja

## Daljinski upravljalnik

### Timer on/off On-off način delovanja

1. Ko se enota vklopi, izberite želeni način delovanja.
2. Pritisnite tipko TIMER, da spremenite način delovanja TIMER. Vsakič, ko pritisnete tipko, se bo zaslon spremenil, kot je prikazano: Daljinski upravljalnik:

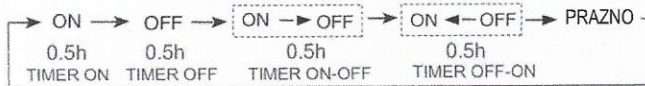

### TIMER ON TIMER OFF TIMER ON-OFF TIMER OFF-ON

3. Pritisnite ▼ / ▲ tipke, da nastavite čas
- ▲ Pritisnite tipko za poljuben čas. V prvih 12 urah bo čas nastavljen, tako da se vsakič povečuje za 0,5 ur. Po 12 urah se nastavljeni čas vsakič poveča za 1 uro.
- ▼ Pritisnite tipko za poljuben čas. V prvih 12 urah bo čas nastavljen tako, da se vsakič zmanjšuje za 0,5 ur. Po 12 urah se nastavljeni čas vsakič zmanjša za 1 uro
4. Potrdite nastavitve časovnika  
Po nastavitvi časa, pritisnite tipko **CONFIRM** in potrdite čas. ON ali OFF tipki ne bosta več osvetljeni.
5. Prekličite nastavitve časovnika  
Nekajkrat pritisnite tipko za časovnik, dokler čas na zaslonu ne izgine.

### Nasveti:

Po zamenjavi baterij ali po izpadu napajanja bi se morale časovne nastavitve ponastaviti.

V skladu z nastavitvami časovnega zaporedja TIMER ON ali TIMER OFF, se lahko doseže Start-Stop ali Stop-Start.

### Način delovanja z zdravim pretokom zraka

1. Pritisnite za vklop **ON**
- Nastavitve prijetnega delovnega okolja.
2. Nastavitve funkcije zdravega pretoka zraka  
Pritisnite tipko **EXTRA FUNCTION** za dostop do dodatnih opcij. Pritisnite ta gumb neprekinjeno, položaj krilca pa bo krožil med naslednjimi tremi možnostmi. Izberite želeni položaj SWING in nato pritisnite tipko za potrditev **CONFIRM**.



### 3. Preklik funkcije zdravega pretoka zraka

Pritisnite ta gumb **EXTRA FUNCTION** neprekinjeno in položaj krilca bo krožil med naslednjimi tremi možnostmi, nato pritisnite gumb za preklik **CONFIRM**.

**Opomba:** Krilc ne usmerite ročno, saj rešetka ne bo delovala pravilno.

Če rešetka ne deluje pravilno, napravo izklopite za 1 minuto, nato jo vklopite in jo nastavite prek daljinskega upravljalnika.

### Opomba:

1. Po nastavitvi funkcije zdravega pretoka zraka je položaj rešetke fiksiran.
2. Med ogrevanjem je najbolje izbrati način delovanja **ON**.
3. Med hlajenjem je najbolje izbrati način delovanja **OFF**.
4. Med hlajenjem in razvlaževanjem lahko na rešetki nastane kondenz, če klimatska naprava deluje dalj časa pri visoki vlažnosti v zraku.

## Daljinski upravljalnik

### Način delovanja SELF-CLEAN

Funkcionalni opis: namen te funkcije je čiščenje uparjalnika.

Vstop in izstop: Za vstop v to funkcijo pritisnite tipko SELF CLEAN.

Po tem se na plošči notranje enote in na zaslonu daljinskega upravljalnika prikaže "CL". Maksimalni čas delovanja ne sme biti daljši od 25 minut, dvojni zvok "Pi" pa označuje samodejni izhod iz funkcije in se enota vrne v prvotno stanje. Med postopkom SELF CLEAN je napačno večkrat pritisniti to tipko, da izstopite iz funkcije, namesto tega pritisnite tipko "Power" (vklopi/izklopi) ali pa preklopite na drug način delovanja.

### Opomba

1. Funkcija ni na voljo v načinu delovanja timer / sleep.
2. Ko zaženete ta način delovanja, volumen pretoka zraka lahko zmanjšate ali celo popolnoma nevtralizirate, mogoče pa je tudi pihanje hladnega zraka.
3. Pri razširjanju ali krčenju naprave med ogrevanjem ali hlajenjem je običajno slišati nekaj zvokov.
4. Časovno trajanje prikaza "CL" se lahko na zaslonu daljinskega upravljalnika in plošči razlikuje.
5. Če je sobna temperatura pod ničlo, se lahko med postopkom samodejnega čiščenja pojavi koda napake "F25", kar pomeni normalno zaščito. Izklopite napravo in jo ponovno zaženite po 10 sekundah.
6. Najboljši pogoji za ta način: sobna temperatura 20° C ~ 27 °C in vlažnost od 35% ~ 60%, ter zunanja temperatura 25° C ~ 38° C (sezona hlajenja).
7. Zelo težko pride do zamrzovanja, če je zrak preveč suh (vlažnost <20%). Če je vlažnost previsoka (vlažnost > 70%), lahko pride do povečanja količine kondenzirane vode, kar lahko odstrani nekaj ledu.

# Način delovanja

## USKLAJENOST MODELA Z EVROPSKIMI PREDPISI

Klima: T1 Napetost: 230V

### CE

Vsi izdelki so v skladu z naslednjimi  
Evropskimi določbami:

- Direktiva o nizkonapetostni opremi 2014/35 / EU
- Elektromagnetna združljivost 2014/30 / EU

### ROHS

Izdelki izpolnjujejo zahteve Direktive 2011/65/EU Evropskega parlamenta in Sveta o omejevanju uporabe nekaterih nevarnih snovi v električni in elektronski opremi (EU RoHS Direktiva).

### WEEE

V skladu z Direktivo 2012/19/ EU Evropskega parlamenta s tem obveščamo potrošnika o zahtevah za odstranjevanje električnih in elektronskih izdelkov.

#### ZAHTEVE ZA ODSTRANJEVANJE:

Vaša klimatska naprava je označena s tem simbolom.

To pomeni, da električnih in elektronskih izdelkov ne bi smeli mešati z nerazvrščenimi gospodinjskimi odpadki.

Ne poskušajte sami razstaviti sistema: demontažo sistema klimatske naprave, ravnanje s hladilnim sredstvom, oljem in drugimi deli mora opraviti usposobljen monter, v skladu z ustrezno lokalno in nacionalno zakonodajo. Klimatske naprave je

treba obdelati v specializiranih obratih za ponovno uporabo, recikliranje in predelavo. Pravilno odstranjevanje tega izdelka bo pomagalo preprečiti morebitne negativne posledice za okolje in zdravje ljudi.

Za dodatne informacije se obrnite na serviserja ali lokalno oblast.

Baterijo je treba odstraniti z daljinskega upravljalnika in jo odložiti ločeno, v skladu z lokalno in nacionalno zakonodajo.



#### POMEMBNE INFORMACIJE V ZVEZI Z UPORABO HLADILNEGA SREDSTVA

##### R32

Ta izdelek vsebuje fluorirane toplogredne pline, zajete v Kjotskem protokolu.

Ne izpustite jih v ozračje.

Vrsta hladilnega sredstva: R32

GWP \* vrednost: 675

GWP = potencial globalnega segrevanja

Prosimo, da izpolnite z neizbrisnim črnilom,

- 1 tovarniško polnjenje hladilnega sredstva v izdelku
- 2 dodatna polnila hladilnega sredstva v prostoru
- 1 + 2 skupna količina polnila hladilnega sredstva na etiketi polnjenja hladilnega sredstva, ki je priložena napravi.

Izpolnjena nalepka mora biti fiksirana v bližini priključka za polnjenje naprave (npr. znotraj pokrova zaprtega ventila).

A vsebuje fluorirane toplogredne pline, zajete v Kjotskem protokolu  
B tovarniško polnjenje hladilnega sredstva v izdelku: glej ploščico z imenom enote

C dodatna količina polnjenja hladilnega sredstva v prostoru

D skupna količina polnjenja hladilnega sredstva

E Zunanja enota

F cevovodi in razdelilnik za polnjenje hladilnega sredstva

## POMEMBNO OBVESTILO O UPORABLJENEM HLADILNEM MEDIJU

Ta izdelek vsebuje fluorirane toplogredne pline, odobrene s Kyotskim protokolom.  
Ne spustite v ozračje. Hladilni medij: R32  
GWP\* vrednost: 675  
GWP = potencial globalnega segrevanja

Prosimo izpolnite z neizbrisnim črnilom,

- 1 tovarniško polnjenje hladilnega medija
- 2 dodatna količina medija, dopoljenega na kraju samem in
- 1 + 2 Skupna količina hladilnega medija

Vse podatke je treba vnesti na nalepko s podatki o hladilnem mediju, ki je dostavljen z izdelkom. Izpolnjena nalepka mora biti nameščena blizu mesta za dopolnitev medija (npr. na notranji strani pokrova protipovratnega ventila).

A Vsebuje fluorirane toplogredne pline, odobrene s Kyotskim protokolom

B tovarniško polnjenje hladilnega medija: glejte napisno ploščico

C dodatna količina medija, dopoljenega na kraju samem

D skupna količina hladilnega medija

E zunanja enota

F hladilni cilinder in ventil za polnjenje

## POMEMBNO OBVESTILO O UPORABLJENEM HLADILNEM MEDIJU

Klima: T1 Napetost: 230V

### CE

Vsi izdelki ustrezajo določbam naslednjih predpisov EU:

- 2014/53/EU (RED)
- 2014/517/EU (F-GAS)
- 2009/125/ES (Energy)
- 2010/30/EU (ENERGY)
- 2006/1907/ES (REACH)

### ROHS

Izdelki ustrezajo zahtevam, vsebovanim v Direktivi 2011/65/EU Evropskega parlamenta in Direktive o preprečitvi uporabe določenih nevarnih snovi v električni in elektronski opremi (Direktiva EU RoHS).

### WEEE

V skladu z določbami Direktive Evropskega parlamenta in Sveta 2012/19/ES o odpadni električni in elektronski opremi (OEEO), s tem kupca obveščamo o načinu odstranjevanja električnih in elektronskih izdelkov.

### ZAHEVE ZA ODSTRANJEVANJE:

Vaša klimatska naprava je označena s to oznako. To pomeni, da gre za elektronski in električni izdelek, ki se ne sme mešati z nerazvrščenimi odpadki. Sistema ne poskušajte sami razstaviti: demontaža klimatskega sistema, ravnanje s hladilnim sredstvom, olji in drugimi deli sistema je treba zaupati usposobljenemu inštalaterju, v skladu z lokalnimi in državnimi predpisi. Klimatske naprave je treba obdelati v posebnem obratu za ponovno uporabo, recikliranje in predelavo. Z zagotavljanjem, da se ta izdelek pravilno odstrani, boste pomagali preprečiti neželene posledice za okolje in zdravje ljudi. Za dodatne informacije se prosimo obrnite na svojega inštalaterja ali lokalne organe. Baterije je treba odstraniti iz daljinskega upravljalnika in jih zavreči na način, ki je predviden v lokalnih in nacionalnih predpisih.

### WIFI

-Največja zmogljivost oddajanja brezžičnega omrežja (20 dBm)  
Brezžični delovni frekvenčni obseg (2400 ~ 2483.5MHz)



## Namestitev notranje enote

### Potrebna orodja za namestitev

- Izvijač
- Klešče za rezanje
- Žaga za železo
- Kronski sveder
- Ključ (17, 19 in 26 mm)
- Detektor uhajanja plina ali raztopina milnice
- Moment ključ (17mm, 22mm, 26mm)
- Rezalnik cevi
- Orodje za razširitev (pertlanje) cevi
- Nož
- Merilni trak
- Povrtalo

### Izbira mesta namestitve

- Trdno mesto, ki ne povzroča vibracij in lahko nosi vgrajeni element.
- Mesto, ki ga ne doseže para ali toplota, ki nastane v bližini in kjer ne bo ovira za vsesavanje ali izpuh.
- Mesto, primerno za odvajanje tekočine in kjer je cev priključena na zunanjo enoto
- Mesto s katerega se lahko hladen zrak bolje razporedi.
- Mesto blizu vtičnice, ki je zlahka dostopno z vseh strani.
- Mesto, ki je oddaljeno več kot 1 meter od televizije, radijskega aparata, brezžičnih naprav in fluorescentnih svetilk.
- Če daljinski upravljalnik namestite na steno, izberite mesto, ki bo imelo pravi stik, ki ne bo motil fluorescentne razsvetljave v prostoru.

### Shema namestitve notranjih enot

Ti modeli uporabljajo hladilni medij R32, ki ne vsebuje CFC

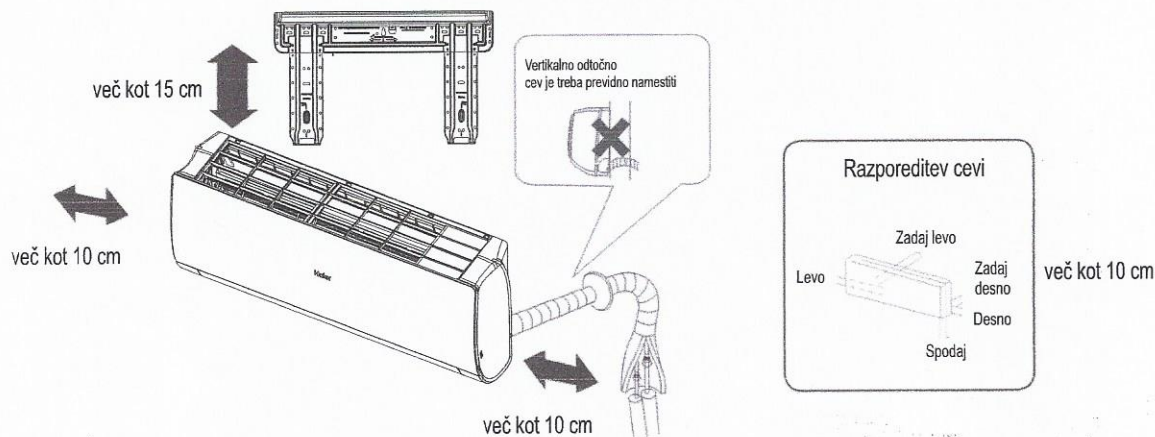

Če uporabljate odtočno cev na levi strani, preverite, ali so luknje zapolnjene. Razdalja med notranjo enoto in tlemi mora biti več kot 2 m. Prosimo oglejte si dejanske dimenzije in značilnosti modela, ki ste ga kupili. Priložena risba je samo ilustrativna.

### Napajalni vir

- Pred priključitvijo naprave, morate obvezno preveriti napetost
- Vir električne energije mora ustrezati tistemu, ki je naveden na napisni ploščici
- Namestite ločen krak električne napeljave za napajanje te naprave.
- Vtičnica mora biti nameščena tako, da je na voljo napajalnemu kablu. Kabla ne podaljšujte z dodajanjem delov.

### Izbira mesta namestitve

Za 09K12K	Cevi za tekočine	Ø 6,35x0,8 mm
	Plinske cevi	Ø 9,52x0,8 mm
Za 18K	Cevi za tekočine	Ø 6,35x0,8 mm
	Plinske cevi	Ø 12,7x0,8 mm
Za 24K	Cevi za tekočine i	Ø 9,52x0,8 mm
	Plinske cevi	Ø 15,88x1,0 mm

# Namestitev notranje enote

## 1. Namestitev montažne plošče in določitev mesta za vrtanje stene

### Ko se najprej pritrdi montažna plošča

1. Namestite ploščo v vodoravni položaj in jo postavite v skladu z razporeditvijo okoliških sten, stropov in preklad, nato pa jo začasno pritrdite z enim jeklenim žbljajem.
2. Ponovno preverite horizontalnost plošče s pomočjo zidarske svinčnice, spuščene iz središča plošče in nato dobro pritrdite ploščo z jeklenim žbljajem.
3. S kovinskim merilnim trakom določite lokacijo lukenj A/C.

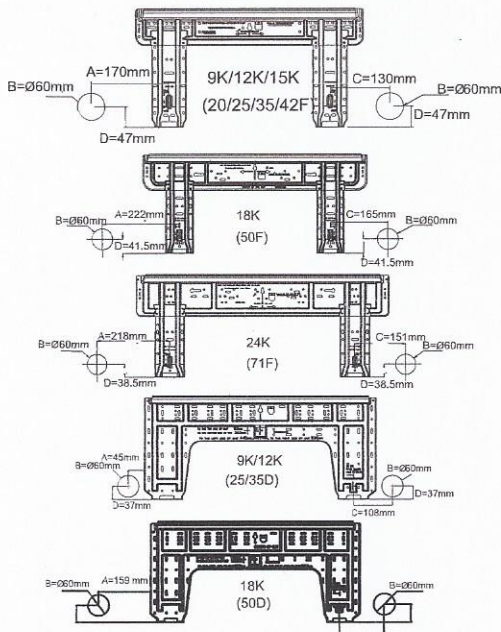

### Ko se montažna plošča pritrdi na nosilec, nameščen ob strani in na preklado.

- Pritrdite na nosilec ob strani in na preklado, ki se dobavijo in prodajajo ločeno. Nato pritrdite ploščo na fiksni montažni nosilec.
- Nadaljujte, kot je opisano v prejšnjem navodilu "Ko se prvič pritrdi montažna plošča."

## 2. Vrtanje odprtine skozi steno in zapiranje z rozeto

- naredite luknjo premera 60 mm, ki se bo rahlo spuščala proti zunanji steni.
- po polaganju cevi odprtino zaprite z ometom in postavite rozeto

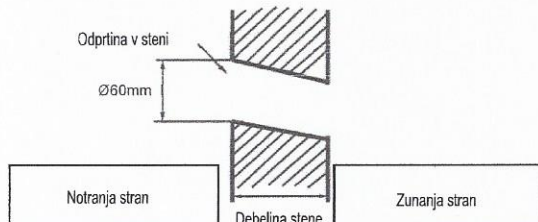

(Prezrez preboja skozi steno) Napeljava cevi skozi steno

## 3. Montaža notranje enote

### Napeljava cevi

- [cevi zadnje strani]
- namestite cevi in odtočno črvo in jih pritrdite z lepilnim trakom
- [Cevi na levi strani in leve zadnje cevi]
- Če je cev na levi strani, naredite odprtino s kleščami v njihovem pokrovu
- V primeru zadnjih levih cevi, upognite cevi proti odprtini za njih, ki je označena na toplotnoizolacijskih materialih.

1. Odtočno črvo vstavite v kanal iz toplotnoizolacijskih materialov notranje enote.
2. Vstavite notranji/zunanji električni kabel na zadnji strani notranje enote in ga izvlecite ven proti sprednji strani ter ga nato priključite.
3. Priključno površino prevlecite z hladilnim oljem in priključite cevi. Previdno zaprite spoj z izolacijskimi materiali in ga pritrdite z lepilnim trakom



- notranji / zunanji električni kabel in odtočno črvo morata biti z zaščitnim trakom pritrjena na cev hladilnega sredstva.

[cevi iz ostalih smeri]

- S kleščami za rezanje izrežite v pokrovu ustrezno odprtino, ki ustreza cevi, in nato upognite cev po njenemu položaju na steni. Pri upogibanju pazite, da ne poškodujete cevi.
- Najprej priključite notranji / zunanji električni kabel in nato posebej izvlecite kabel, ki je priključen na toplotno izolacijo priključnega dela.

### Pritrditev ohišja notranje enote

- Pravilno namestite ohišje enote na zgornje trne na montažni plošči. Premaknite ohišje z ene strani na stran, da se prepričate, da je pravilno nameščeno. Za pravilno namestitev na montažni plošči, jo vzemite od spodaj, držite posevno in jo nato enakomerno poravnajte v navpični položaj.

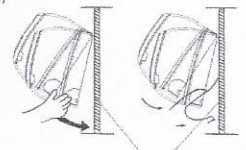

montažna plošča

### Odstranjevanje ohišja notranje enote

- Ko odstranjujete ohišje notranje enote, ga prosimo dvignite z rokami, dokler ne izskoči iz zaponk in nato počasi ločite dno od stene ter jo dvignete, dokler ne pride v poseven položaj ter se ne loči od montažne plošče.

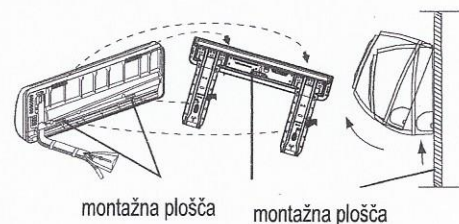

## 4 Priključitev notranjega / zunanjega električnega kabla

### Odstranitev pokrova kablov

- Odstranite pokrov terminala v spodnjem desnem kotu notranje enote in nato odstranite pokrov kablov, tako da odstranite njegove vijake.

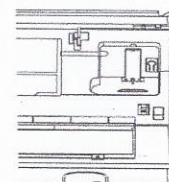

## Pri priključitvi kabla po namestitvi notranje enote

1. Napeljite kabel od zunaj skozi levo stran odprtine v steni, kjer je cev že nameščena.
2. Kabel povlecite naprej in priključite kablisko zanko.

## Pri priključitvi kabla pred namestitvijo notranje enote

- Kabel vstavite z zadnje strani naprave, nato pa ga potegnite s sprednje strani.
- Odvijte vijake in vstavite konce kablov popolnoma v pritrditev, nato pa privijte vijake.
- Rahlo potegnite kabel, da se prepričate, da je pravilno vstavljen in pritrjen
- Po priključitvi kablov, obvezno pritrdite povezane kable z električnimi inštalacijskimi pokrovi

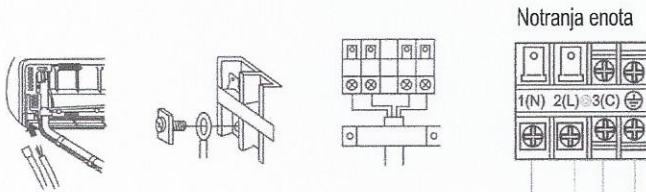

### Opomba:

Pri priključitvi kabla pazljivo preverite število terminalov notranje in zunanje enote. Če povezava električne napeljave ni pravilno izvedena, naprava ne bo mogla delovati pravilno in lahko pride do poškodb.

Vodniki za povezavo	≥ 4G 1,0 mm <sup>2</sup>
---------------------	--------------------------

1. Če je priključni kabel poškodovan, ga mora zamenjati proizvajalec ali pooblaščen servis ali podobna usposobljena oseba. Vrsta žice za povezavo je H07RN-F.
2. Če je varovalka elektronike poškodovana, jo zamenjajte z varovalko tipa T.3.15A/250VAC (notranja).
3. Priključitev mora biti izvedena v skladu z lokalnimi predpisi.
4. Po namestitvi mora biti vtikač na dosegu roke.
5. Stikalo mora biti nameščeno na fiksno električno napeljavo. Stikalo bi moralo prekinjati vse faze, razdalja med stiki pa ne bi smela biti manjša od 3 mm.

## 5. Nastavitev napajalnega vira

- napajalni vir mora biti izključno namenjen klimatski napravi
- pri vgradnji klimatske naprave v vlažnem prostoru prosimo namestitve ozemljitveno varovalko.
- če nameščate v katerekoli druge prostore, uporabite varnostno stikalo, če je le mogoče

## 6. Rezanje in širjenje (pertlanje) cevi

- Cevi razrežite z ustreznim rezalcem. Odstranite zarobek.
- Vstavite matriko za širjenje cevi in jo raztegnite (pertlati).

	Tm za R410A	Običajen tm	
	tipa čeljusti	tipa čeljusti (trdno)	Tip Imperial
A	0-0,5 mm	1,0-1,5 mm	1,5-2,0mm



## 7. Odvajanje

- Prosimo, da odtočno cev vsekakor namestite tako, da ima enakomeren padec
- Odtočne cevi ne nameščajte na spodaj prikazan način.

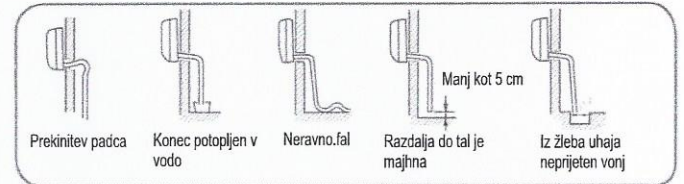

- Prosimo vlijte vodo v posodo za zbiranje kondenzata pri notranji enoti in se prepričajte, da prihaja ven.
- Če je v prostoru nameščena odtočna cev, vsekakor uporabite toplotno izolacijo.

## 8. Odvajanje

Koda napake	Opis težavnosti	Možni vzroki težavnosti
E1	Okvarjen notranji temperaturni senzor	Napačna povezava; Okvarjen termistor; Okvarjen PCB
E2	Okvarjen senzor izmenjevalca	
E4	Napaka notranjega EEPROM-a	Nepavilni podatki EEPROM; Nepravilen EEPROM; Nepravilen PCB;
E7	Napaka v komunikaciji med notranjo in zunanjo enoto	Napaka v komunikaciji med notranjo in zunanjo enoto, ki je posledica nepravilnega povezovanja; Nepravilen PCB;
E14	Napaka motorja ventilatorja notranje enote	Prekinitev delovanja zaradi prekinitev povezave znotraj motorja ventilatorja; Prekinitev delovanja zaradi izpada električne energije v motorju ventilatorja; Napaka PCB.

## 9. Preverjanje namestitve in poskusno delo









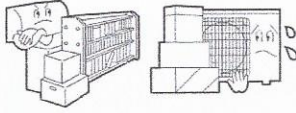

Vljudno vas prosimo, da kupcem z navodili za uporabo pojasnite, kako uporabljati napravo. Preverjanja, ki jih je treba opraviti v preizkusni dobi

### Pri priključitvi kabla pred namestitvijo notranje enote

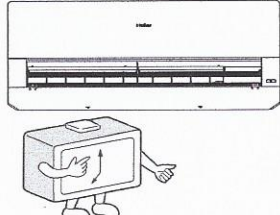
- Ali iz priključnih cevi uhaja plin?
- Toplotna izolacija priključnih cevi?
- Ali so električni priključki zunanje in notranje enote trdno pritrjeni na priključne točke?
- Ali so električni priključki zunanje in notranje enote trdno pritrjeni?
- Ali je odvajanje pravilno postavljeno?
- Ali je ozemljitev pravilno priključena?
- Ali je notranja enota pravilno pritrjena?
- Ali je napajalna napetost v skladu s predpisi?
- Ali je hrup? Ali deluje kontrolna lučka?
- Ali delujeta ogrevanje (ko je enota v tem načinu delovanja) in hlajenje?
- Ali pravilno deluje regulacija sobne temperature?

# Vzdrževanje

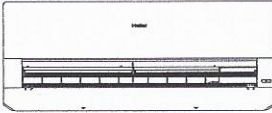
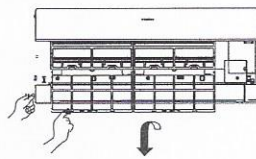
## Nasveti za uporabo klimatske naprave

<p>Nastavite ustrezno temperaturo</p> 	<p>Ne blokirajte vsesavanja ali izpuha zraka</p> 	<p>Daljinski upravljalnik</p>  <p>Ne uporabljajte vode, temveč ga obrišite s suho krpo. Ne uporabljajte čistil za steklo ali krp s kemičnimi sredstvi.</p>	<p>Notranji del</p>  <p>Obrišite klimatsko napravo z mehko in suho krpo. Za odstranitev trdovratnih madežev uporabite nevtralni detergent, razredčen z vodo. Preden obrišete, odcedite vodo iz krpe, ter nato temeljito obrišite detergent s suho krpo.</p>
<p>Med delovanjem zaprite vrata in okna</p> 	<p>Izkoristite časovno programiranje</p> 	<p>Ne uporabljajte naslednjih čistil</p>  <p>Bencin, rafinirani bencin, razredčilo ali aceton in podobno lahko poškodujejo barvo enote</p>  <p>Vroča voda nad 40°C (104°F) lahko povzroči spremembo barve ali deformacijo.</p>	
<p>Če naprave ne boste uporabljal dlje časa, izklopite napajanje z glavnim stikalom.</p> <p>OFF</p> 	<p>Izkoristite krilca</p> 	<p>Čiščenje zračnega filtra</p> <ol style="list-style-type: none"> <li>1. Držite pritisnjeno tipko "SMART" 5 sekund, da delno dvignete ploščo</li> <li>2. Z roko odprite ploščo in jo podprite z nosilcem</li> <li>3. Odstranite filter</li> <li>4. Očistite filter</li> <li>5. Namestite filter</li> <li>6. Odstranite nosilec in zaprite ploščo</li> <li>7. Pritisnite tipko "SMART" za dolgo časa in se bo plošča samodejno spuščala in zapirala</li> </ol>   <p>Enkrat na dva tedna</p>	

## Zamenjava filtrov za čiščenje zraka

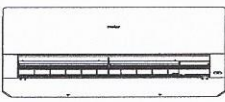
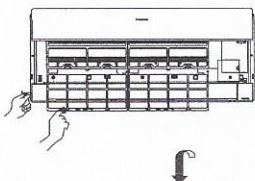
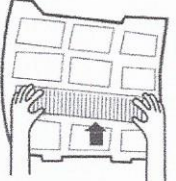
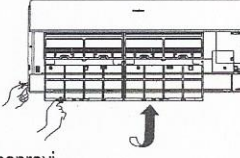
<ol style="list-style-type: none"> <li>1. Odprite masko za vsesavanje. Držite pritisnjeno tipko "SMART" 5 sekund, da delno dvignete ploščo</li> <li>2. Odstranite običajni zračni filter. Rahlo potisnite tipko navzgor, da sprostite filter, nato ga izvlcite.</li> <li>3. Postavite filter za čiščenje zraka. Postavite filterske elemente v levi in desni okvir filtra.</li> </ol>   <p>Odstranite stari filter za čiščenje zraka</p> 	<ol style="list-style-type: none"> <li>4. Običajni zračni filter vrnite nazaj (obvezno)</li> <li>5. Zaprite masko za vsesavanje. Pritisnite tipko "SMART" za dolgo časa in se bo plošča samodejno spuščala in zapirala.</li> </ol> <p><b>OPOMBA:</b> Fotokatalitski filter za čiščenje zraka ima omejeno življenjsko dobo. V običajnih družinskih prostorih bo trajal 6 mesecev. Antibakterijski zračni filter ima daljšo življenjsko dobo in ga ni potrebno zamenjati. Vendar pa bi morali med uporabo pogosteje čistiti prah, ki se nabira, s sesalnikom ali lahkim tresenjem, da se njegova učinkovitost ne zmanjša. V času, ko ga ne uporabljate, antibakterijski filter prosimo hranite na hladnem in suhem mestu, brez izpostavljenosti neposredni sončni svetlobi, da preprečite zmanjšanje njegove učinkovitosti.</p> 
--	---

# Opozorila

## ⚠ POZOR

Za namestitev se prosimo obrnite na pooblaščenega serviserja. Ne poskušajte sami vgraditi klimatske naprave, saj bi nepravilno izvajanje del lahko povzročilo električni udar, požar in uhajanje vode.

## ⚠ POZOR

<p>Če opazite kakršnokoli nepravilnost, kot je rahlo ožgano mesto, takoj ustavite napravo in se obrnite na servis.</p>  <p>OFF</p> <p><b>OBVEZNO UPOŠTEVATI!</b></p>	<p>Za napravo zagotovite ločen vir napajanja z zaščitnim stikalom.</p> 	<p>Prepričajte se, da je odtočno črevo pravilno nameščeno</p>  <p><b>OBVEZNO UPOŠTEVATI!</b></p>
<p>Vtič za napajanje pravilno priključite</p>  <p><b>OBVEZNO UPOŠTEVATI!</b></p>	<p>Pazite, da ne poškodujete napajalnega kabla.</p>  <p><b>OBVEZNO UPOŠTEVATI!</b></p>	<p>1. Ne uporabljajte podaljškov napajalnega kabla in ne priključite naprave na sredino kabla 2. Izdelka ne nameščajte v prostorih, kjer obstaja nevarnost uhajanja vnetljivih plinov 3. Naprave ne izpostavljajte vodnim ali oljnim param</p> <p><b>PREPOVEDANO</b></p>
<p>Ne uporabljajte navitja napajalnega kabla</p>  <p><b>PREPOVEDANO</b></p>	<p>Pazite, da ne poškodujete napajalnega kabla.</p>  <p><b>PREPOVEDANO</b></p>	<p>Ne odlagajte predmetov v dele za izpuh ali vsesavanje zraka.</p>  <p><b>PREPOVEDANO</b></p>
<p>Naprave ne vklapljajte ali izklapljajte tako, da priključite ali izključite napajanje.</p>  <p><b>PREPOVEDANO</b></p>	<p>Ne usmerjajte izpuhanega zraka neposredno na osebe, zlasti na otroke in starejše osebe.</p>  <p><b>PREPOVEDANO</b></p>	<p>Naprave ne poskušajte popraviti ali obnoviti sami. Priključite ozemljitveni kabel</p>  <p><b>ozemljitev</b></p>

## ⚠ POZOR

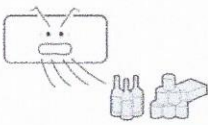
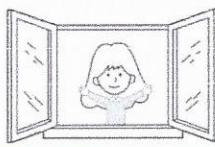
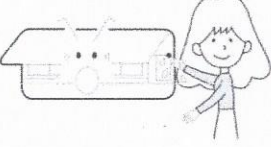
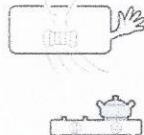
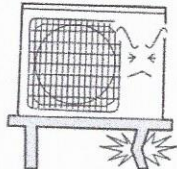
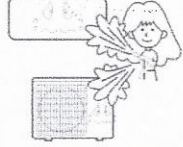
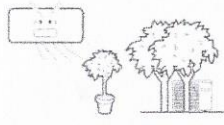
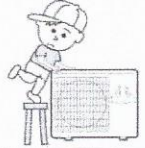
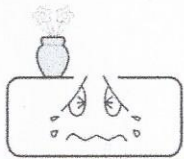
<p>Ne uporabljajte za shranjevanje hrane, umetnin, precizne opreme, gojenje živali ali rastlin.</p>  <p><b>PREPOVEDANO</b></p>	<p>Pogosto prezračite, še posebej, če hkrati deluje tudi naprava na zemeljski plin.</p>  <p><b>OBVEZNO UPOŠTEVATI!</b></p>	<p>Stikala ne uporabljajte z mokrimi rokami.</p>  <p><b>PREPOVEDANO</b></p>
<p>Naprave ne nameščajte v bližini grelnika ali kamina</p>  <p><b>PREPOVEDANO</b></p>	<p>Preverite stanje stojala.</p>  <p><b>PREPOVEDANO</b></p>	<p>Naprave ne čistite z razprševanjem tekočine.</p>  <p><b>PREPOVEDANO</b></p>
<p>Pred tokom izpuhanega zraka ne postavljajte živali ali rastlin</p>  <p><b>PREPOVEDANO</b></p>	<p>Ne postavljajte nobenih predmetov in ne plezajte po napravi.</p>  <p><b>PREPOVEDANO</b></p>	<p>Na napravo ne postavljajte vaz z rožami ali posod z vodo.</p>  <p><b>PREPOVEDANO</b></p>



## WI FI APLIKACIJA hOn

### Diagram sistemske arhitekture



### Aplikacijsko okolje

Za aplikacijo sta potrebna pametni mobilni telefon in brezžični usmerjevalnik. Brezžični usmerjevalnik mora imeti možnost povezave z internetom. Pametni telefon zahteva sistem IOS ali Android.



Sistem IOS mora podpirati IOS 9.0 ali novejšo različico



Sistem Android mora podpirati Android 5.0 ali novejšo različico

### Postopek konfiguracije

Optično preberite prikazano kodo QR, da prenesete aplikacijo hOn "

Druge možnosti prenosa: Poiščite aplikacijo hOn na:

- App Store (IOS)
- Google Play (Android)
- Huawei AppGallery (Android)



Po prenosu aplikacije se registrirajte, povežite se s klimatsko napravo in uživajte v uporabi aplikacije hOn za upravljanje naprave. Za več podrobnosti o registraciji, povezavi enote in drugih postopkih glejte razdelek HELP znotraj aplikacije.

## GARANCIJSKI LIST

Klimatska naprava

<b>Znamka</b>	HAIER
<b>Model:</b>	
<b>Serijska Številka:</b>	Notranja enota ser. št.: Zunanja enota ser. št.:
<b>Proizvajalec:</b>	HAIER OVERSEAS ELECTRIC APPLIANCES Corp., Ltd., Nr. 1 Haier Road, Haier IT Park, 266113, CN-266101

<b>Prodajalec:</b>	<b>Žig :</b>
Podpis:	
Tel.:	<b>Datum:</b>
Faks:	

<b>Montažo opravil :</b>	<b>Prvi redni vzdrževalni servis izvršil:</b>	<b>Drugi redni vzdrževalni servis izvršil:</b>
Podpis:                      Žig:	Podpis:                      Žig:	Podpis:                      Žig:
	<b>1.</b> □	<b>2.</b> □
tel.:	Datum opravljenega 1. servisa :	Datum opravljenega 2. servisa :
faks:		
Datum:		



## GARANCIJSKA IZJAVA

### **Izjavljamo,**

- da bo naprava v garancijskem roku pravilno delovala, če jo boste uporabljali v skladu z njenim namenom in navodili za uporabo,
- da bomo na vašo zahtevo, če bo le-ta podana v garancijskem roku, na svoje stroške poskrbeli za odpravo okvar in pomanjkljivosti na napravi, ki so vzrok za nepravilno delovanje ali nedelovanje naprave, najkasneje v 45 dneh od datuma prijave okvare. Napravo, ki ne bo popravljena v omenjenem roku, bomo na vašo zahtevo zamenjali z novo. Za čas popravila se vam bo podaljšal garancijski rok. Garancija začne veljati z dnem prodaje na drobno, kar dokažete s potrjenim garancijskim listom (ime, sedež, žig, podpis prodajalca in monterja ter datum prodaje in montaže) in originalnim računom.

### **Garancijski rok**

Garancijski rok za naprave je 3 leta.

V primeru garancije mora biti naprava vsako leto pregledana - opravljen mora biti vzdrževalni pregled, ki ga naroči kupec pred potekom vsakoletne veljavnosti garancije. Takšen vzdrževalni pregled lahko opravi samo pooblaščen serviser prodajalca. Priporočamo vam, da takšne preglede opravlja vedno isti serviser; po možnosti tisti, ki vam je napravo tudi vgradil. Vzdrževalne preglede je potrebno plačati. Ob pregledu je prav tako potrebno plačati stroške dopolnitve s plinom (po potrebi), filtrov in baterij daljinskega upravljalnika v primeru da jih je potrebno zamenjati.

### **Garancijski pogoji**

Popravila v garancijski dobi praviloma opravljamo na domu oziroma na objektu. Stroške transporta bomo priznali le, če bo izdelek po predhodnem dogovoru poslan najbližjemu pooblaščenemu servisu. Obračunali jih bomo po veljavni poštni ali železniški tarifi. Garancija preneha veljati zaradi: neupoštevanja navodil za uporabo; montaže naprave, ki jo je opravila nepooblaščen oseba; popravila, ki ga je opravila nepooblaščen oseba; vgradnje neoriginalnih sestavnih delov v napravo; malomarnega ravnanja z napravo; poškodbe, nastale zaradi mehanskih udarcev po krivdi kupca oziroma tretje osebe.

### **Garancija ne velja za:**

- poškodbe ali okvare daljinskega upravljalnika, ki so nastale zaradi neprimerne ravnanja z njim (npr. zaradi mehanskih udarcev ali padcev, izpostavljanju previsoki vlagi, temperaturi, agresivnim medijem ipd.) s strani kupca oziroma tretje osebe. Tudi za baterije upravljalnika garancija ne velja.
- poškodbe ali okvare na napravi, ki so nastale zaradi nepravilnega rokovanja z njimi, za okvare, ki so nastale zaradi previsoke ali prenizke električne napetosti na priključnem omrežju, okvare zaradi delovanja višje sile (udar strele, neurja, poplave ipd.) in za okvare mehanske narave (lomi plastičnih ali bakelitnih delov proizvoda).

### **Popravila v garancijski dobi**

Za popravila v garancijski dobi lahko uveljavite garancijo s potrjenim garancijskim listom in priloženim originalnim računom. Pri prijavi okvare navedite model, in serijsko številko izdelka.

### **Čas zagotovljenega servisiranja**

Čas zagotovljenega servisiranja je doba, v kateri prodajalec zagotavlja servis, pribor in nadomestne dele za kupljeno napravo in se prične šteti z dnem nakupa izdelka. Čas zagotovljenega servisiranja je 5 let.

V primeru spremembe modela izdelka zagotavljamo nadomestne design dele 5 let, dele z barvnimi odtenci 2 leti. Kasneje prodajalec zagotavlja te dele v nevtralnem design-u in barvnem odtenu.

V primeru kakršnihkoli težav s klimatsko napravo najprej pokličite pooblaščenega monterja - serviserja, ki vam je napravo vgradil. Za vsa nadaljnja vprašanja v zvezi s servisom naprav pokličite podjetje MB FRIGO d.o.o.

MB FRIGO d.o.o. jamči za lastnosti ali brezhibno delovanje v garancijskem roku, ki začne teči z izročitvijo blaga potrošniku

Opozorilo: garancija ne izključuje pravic potrošnika, ki izhajajo iz odgovornosti prodajalca za napake na blagu.

Ozemeljsko območje veljavnosti garancije je v Republiki Sloveniji.

Za garancijske pogoje jamči (dobavitelj):

MB FRIGO d.o.o.  
Šmartinska cesta 32  
1000 Ljubljana  
Tel: +386(0)8 205 39 95  
Fax: +386(0)1 547 22 23  
Email: info@mbfrigo.si

Vaš pooblaščen serviser:

MB FRIGO d.o.o.  
Šmartinska cesta 32  
1000 Ljubljana  
Tel: +386(0)8 205 39 95  
Fax: +386(0)1 547 22 23  
Email: info@mbfrigo.si

Žig in podpis dobavitelja: